

Henghui

用户手册

PSP 系列可编程直流电源

PLD 系列可编程直流电源

PLR 系列可编程直流电源

深圳市恒惠源电子有限公司

公司名称：深圳市恒惠源电子有限公司
东莞市倍达仪器有限公司

公司地址：深圳市龙华区大浪街道华荣路荣泰大厦 1013 室

工厂地址：东莞市东城街道牛山社区创富工业园 C 栋 3 楼

电 话：0769-26622069

手 机：15818398208（微信） / 18948314820

传 真：0769-26622069

Q Q：29620552

邮 箱：hspeda@163.com

www.sz-hhy.com

目 录

安全概要.....	III
1. 产品说明	- 1 -
1.1 PSP 系列介绍	- 1 -
1.2 PSP 系列特性	- 1 -
1.3 PLD 系列介绍.....	- 2 -
1.4 PLD 系列特性.....	- 2 -
1.5 PLR 系列介绍.....	- 3 -
1.6 PLR 系列特性.....	- 3 -
1.7 前后面板	- 4 -
1.8 键盘描述	- 7 -
2. 操作说明	- 8 -
2.1 前面板操作说明	- 8 -
2.2 输入方式	- 8 -
2.2.1 数字键输入.....	- 8 -
2.2.2 旋钮输入	- 8 -
2.3 输出电压设定	- 8 -
2.4 输出电流设定	- 8 -
2.5 过电压保护设定	- 8 -
2.5.1 过电压保护值设定.....	- 8 -
2.5.2 过电压保护功能开启/关闭.....	- 9 -
2.6 过电流保护设定	- 9 -
2.6.1 过电流保护值设定.....	- 9 -
2.6.2 过电流保护状态设定	- 9 -
2.7 输出延迟时间设定	- 9 -
2.8 功能设定	- 9 -
2.8.1 开机设置	- 9 -
2.8.2 掉电保存功能.....	- 9 -
2.8.3 OP 关联设置.....	- 10 -
2.8.4 蜂鸣器设置.....	- 10 -
2.8.5 快速功能键设置	- 10 -
2.8.6 电压自检功能设置.....	- 10 -
2.8.7 远程感应功能设置.....	- 10 -
2.8.8 RS232 波特率设置.....	- 10 -
2.8.9 仪器地址设置	- 11 -
2.8.10 外部模拟控制（选配）.....	- 11 -
2.8.11 触发源选择.....	- 11 -
2.8.12 触发功能选择	- 11 -
2.8.13 LCD 背光控制.....	- 12 -
2.8.14 LCD 对比度控制	- 12 -
2.8.15 参数显示选择	- 12 -
2.8.16 CC 优先功能.....	- 12 -
2.8.17 输出量程切换选择（仅适用于双量程机型）.....	- 12 -
2.9 存储/调取操作	- 12 -
2.9.1 存储操作	- 12 -

2.9.2 调取操作	- 12 -
2.10 自动执行模式操作	- 13 -
2.10.1 设定状态	- 13 -
2.10.2 设定开始地址	- 13 -
2.10.3 设定结束地址	- 13 -
2.10.4 设定循环次数	- 13 -
2.10.5 设定运行模式	- 13 -
2.10.6 设定运行结束时的状态	- 13 -
2.10.7 进入/退出自动执行模式状态	- 13 -
2.11 辅助功能	- 14 -
2.11.1 电池曲线充电功能	- 14 -
2.12 输出开关	- 14 -
2.13 键盘锁功能	- 14 -
2.14 调节旋钮	- 14 -
2.15 保护功能	- 14 -
2.16 操作模式说明	- 15 -
2.16.1 恒压操作模式	- 15 -
2.16.2 恒流操作模式	- 15 -
2.16.3 恒压/恒流状态切换	- 15 -
3. 远程控制	- 16 -
3.1 RS232 接口设置	- 16 -
3.1.1 连接方式	- 16 -
3.1.2 通讯设定	- 16 -
3.2 RS485 接口设置	- 17 -
3.2.1 连接方式	- 17 -
3.2.2 通讯设定	- 17 -
3.3 SCPI 编程指令集	- 17 -
3.4 MODBUS 编程指令集	- 17 -
4. 维护	- 17 -
4.1 定期检查	- 17 -
4.2 保险丝的替换	- 18 -
5. 产品规格	- 19 -
5.1 PSP 系列技术参数	- 19 -
5.2 PLD 系列技术参数	- 22 -
5.3 PLR 系列技术参数	- 25 -







技术指标若有变动恕不另作声明。

安全概要

这章节包含了电源供应器的操作，以及储存时必须遵照的重要安全指示。使用者在操作前请先仔细阅读以下指示，以确保安全并使机器保持在最佳状态。

安全符号

以下各种安全符号可能会出现在这本操作手册或是本产品上：

	警告	警告	警告性声明指出可能会危害操作人员生命安全的条件和行为
	注意	注意	注意性声明指出可能会对本产品或连接到本产品的其他设备造成损坏。
		危险	注意高电压
			保护接地端子
			接地（大地）端子
			壳体接地端

安全指南

一般介绍



注意

- 不要放置重物在机壳上。
- 避免严重撞击或不当的处置导致机器损坏。
- 连接仪器时需采取释放静电的预防措施。
- 不要阻塞侧板和后板的通风口。
- 除非是专业人员，请勿拆装机器。

电源供应



警告

AC 输入电压：110V/220V±10%，50/60Hz
确保电源电缆的接地线连接到接地端，以避免电击。

保险丝



警告

- 开机前确保使用正确的保险丝型号。
- 为防止火灾，只允许使用本产品指定规格的保险丝。
- 替换保险丝前先切断电源，排除造成保险丝损坏的原因。

清洁机器

- 清洁前先切断电源。
- 使用温和的洗涤剂和清水沾湿柔软的布，不要直接喷洒清洁剂
- 不要使用化学或清洁剂含研磨的产品例如苯、甲苯、二甲苯和丙酮

操作环境

- 使用地点：室内，避免直接日晒，灰尘以及强烈磁场的地方。
- 相对湿度：<80%
- 海拔：<2000m
- 温度：0℃ ~ 40℃

存储环境

- 室内
- 相对湿度：<70%
- 温度：10℃ ~ 70℃

1. 产品说明

1.1 PSP 系列介绍

本系列产品是一款高精度单输出的可编程直流“开关+线性”调整电源，轻便小巧，可调，多种操作模式。整个系统完全由微处理机（MPU）控制，可以轻易的利用通讯接口(RS-232) 与计算机 (PC) 联机，来满足使用者对自动测试及自动控制方面的需求，其软件指令完全符合SCPI 命令格式，方便使用者自行开发自动测试及自动控制应用程序。由于系统的全数字化，数据输入完全由键盘及旋钮控制，快速精确且方便。可以广泛用于电子产品开发、器件测试、通信行业、实验室和科研机构。

1.2 PSP 系列特性

- 高精度度和高分辨率 1mV/1mA
- 具有背光的 4.3 寸 LCD 段码屏，可以全面地显示电源的状态
- 具有高功率因数和高效率，达到与线性电源相同的 0-Vout 连续可调
- 恒压/恒流自动切换
- 具有输出控制开关，控制更加灵活
- 方便且快速的操作与设定界面，高速调节旋钮和数字按键输入
- 具有定时输出功能，支持无限及指定循环次数的输出
- 300 组设定储存与调出功能，可存储/调用 300 组电压电流等数据，配合定时执行可达到简易的自动测试目的
- 远程感应实现补偿负载线的压降
- 过载，极性接反保护，过压保护，过流保护，过温度保护
- 一键锁定功能，有效防止误操作
- 内置蜂鸣器作为提示或警告
- 温控风扇转速使仪器具有低噪声，风扇寿命更长久
- 可显示负载电阻值，具有低电阻测量功能
- 支持电池充电功能
- 标准 19 英寸机架设计
- 标配 RS232 接口，编程指令集符合 SCPI
- 可选配模拟控制接口
- 选配 RS485 接口，MODBUS-RTU 协议，适用于 PLC 控制，实现自动化控制

序号	型号	功率	电压	电流	分辨率	纹波
1	PSP-3010A	300W	31V	10.5A	1mV/1mA	<2mVrms
2	PSP-6005A	300W	60.5V	5.5A	1mV/1mA	<2mVrms
3	PSP-2030A	600W	20.5V	30.5A	1mV/1mA	<2mVrms
4	PSP-3020A	600W	31V	21A	1mV/1mA	<2mVrms
5	PSP-6010A	600W	60.5V	10.5A	1mV/1mA	<2mVrms
6	PSP-8008A	600W	80.5V	8.0A	1mV/1mA	<2mVrms
7	PSP-1560A	900W	15.5V	60.5A	1mV/1mA	<2mVrms
8	PSP-2045A	900W	20.5V	45.5A	1mV/1mA	<2mVrms
9	PSP-3030A	900W	31V	31A	1mV/1mA	<2mVrms
10	PSP-3625A	900W	36.5V	25.5A	1mV/1mA	<2mVrms
11	PSP-4520A	900W	45.5V	20.5A	1mV/1mA	<2mVrms
12	PSP-6015A	900W	60.5V	15.5A	1mV/1mA	<2mVrms
13	PSP-8010A	900W	80.5V	11.5A	1mV/1mA	<2mVrms
14	HSP-12H75D	900W	121V	7.6A	10mV/1mA	<5mVrms

15	HSP-15H60D	900W	151V	6.1A	10mV/1mA	<5mVrms
----	------------	------	------	------	----------	---------

1.3 PLD 系列介绍

PLD 系列是单通道输出，90W到375W的线性直流电源，具有过载、极性接反、过压、过流、过温度保护，可保持电源和负载在不稳定环境下的工作安全。0.01%低变动率和小于2mVrms的低涟波和噪声，自动选择内部连续或者动态负载，适用于像电流突波这样的应用环境。PLD系列适用于高精度的中大型桌面空间的应用场合，标配通信接口，方便与其它可编程仪器一起组成ATE系统，适用于PLC控制，实现自动化控制。

1.4 PLD 系列特性

- 0.01%低调整率
- 超高分辨率和精度 1mV/0.1mA
- 可选择连续或动态负载
- 低纹波与低噪声
- 过载，极性接反保护，过压保护，过流保护，过温度保护
- 具有恒压和恒流两种输出状态，根据负载情况自动切换
- 4.3 寸 LCD 断码屏高清晰度显示，可全面显示仪器的输出状态
- 方便且快速的操作与设定界面，高速调节旋钮和数字按键输入
- 内置蜂鸣器作为提示或警告
- 无极伺服，智能风扇
- 一键锁定功能，有效防止误操作
- 具有输出控制开关，控制更加灵活
- 可存储/调用 300 组电压电流等数据，配合定时执行可达到简易的自动测试目的
- 远程感应实现补偿负载线的压降
- 支持电池充电功能
- 标准 19 英寸机架设计
- 标配 RS232 接口，编程指令集符合 SCPI
- 选配模拟控制接口
- 选配 RS485 接口，MODBUS-RTU 协议，适用于 PLC 控制，实现自动化控制

序号	型号	功率	电压	电流	分辨率	纹波
1	PLD-3003	90W	32V	3.2A	1mV/0.1mA	<1mVrms
2	PLD-3005	150W	32V	5.5A	1mV/0.1mA	<1mVrms
3	PLD-3603	108W	40V	3.2A	1mV/0.1mA	<1mVrms
4	PLD-3605	180W	40V	5.5A	1mV/0.1mA	<1mVrms
5	PLD-6003	180W	64V	3.2A	1mV/0.1mA	<1mVrms
6	PLD-2010	200W	22V	11A	1mV/1mA	<1mVrms
7	PLD-3010	300W	32V	11A	1mV/1mA	<1mVrms
8	PLD-6005	300W	64V	5.5A	1mV/0.1mA	<1mVrms
9	PLD-7503	2250W	80V	3.2A	1mV/0.1mA	<1mVrms
10	PLD-7505	375W	80V	5.5A	1mV/0.1mA	<1mVrms
11	PLD-12001	120W	128V	1.1A	10mV/0.1mA	<3mVrms
12	PLD-12002	240W	128V	2.2A	10mV/0.1mA	<3mVrms
13	PLD-150015	225W	160V	1.6A	10mV/0.1mA	<3mVrms
14	PLD-3603M	108W	18V6.4A/40V3.2A		1mV/0.1mA	<1mVrms
15	PLD-3605M	108W	18V11A/40V5.5A		1mV/1mA	<1mVrms

1.5 PLR 系列介绍

PLR 系列是单通道输出，240W到375W的线性直流电源，具有过载、极性接反、过压、过流、过温度保护，可保持电源和负载在不稳定环境下的工作安全。0.01%低变动率和小于1mVrms 的低涟波和噪声，自动选择内部连续或者动态负载，适用于像电流突波这样的应用环境。PLR系列适用于高精度的中大型桌面空间的应用场合，适用于PLC控制，实现自动化控制。

1.6 PLR 系列特性

- 0.01%低调整率
- 超高分辨率和精度
- 可选择连续或动态负载
- 低纹波与低噪声
- 过载，极性接反保护，过压保护，过流保护，过温度保护
- 具有恒压和恒流两种输出状态，根据负载情况自动切换
- 4.3 寸 LCD 断码屏高清晰度显示，可全面显示仪器的输出状态
- 方便且快速的操作与设定界面，高速调节旋钮和数字按键输入
- 内置蜂鸣器作为提示或警告
- 无极伺服，智能风扇
- 一键锁定功能，有效防止误操作
- 具有输出控制开关，控制更加灵活
- 可存储/调用 300 组电压电流等数据，配合定时执行可达到简易的自动测试目的
- 具有定时输出功能，支持无限及指定循环次数的输出
- 远程感应实现补偿负载线的压降
- 支持电池充电功能
- 标准 19 英寸机架设计
- 标配 RS232 接口，编程指令集符合 SCPI
- 选配模拟控制接口
- 选配 RS485 接口，MODBUS-RTU 协议，适用于 PLC 控制，实现自动化控制

序号	型号	功率	电压	电流	分辨率	纹波
1	PLR-1820HD	360W	19V	21A	1mV/1mA	<1mVrms
2	PLR-3510HD	350W	36V	11A	1mV/1mA	<1mVrms
3	PLR-6060D	360W	64V	6.4A	1mV/0.1mA	<1mVrms
4	PLR-7550D	375W	80V	5.5A	1mV/0.1mA	<1mVrms
5	PLR-12H30D	360W	128V	3.2A	10mV/0.1mA	<2.5mVrms
6	PLR-30H12D	360W	330V	1.2A	10mV/0.1mA	<10mVrms
7	PLR-50H07D	350W	500V	0.7A	10mV/0.1mA	<10mVrms

1.7 前后面板

PLD-3003/3005/3603/3605/6003/2010/3010/6005机型
 PLD-7503/7505/12001/12002/150015/3603M/3605M机型
 PLR-6060D/7550D/12H30D/30H12D/50H07D机型

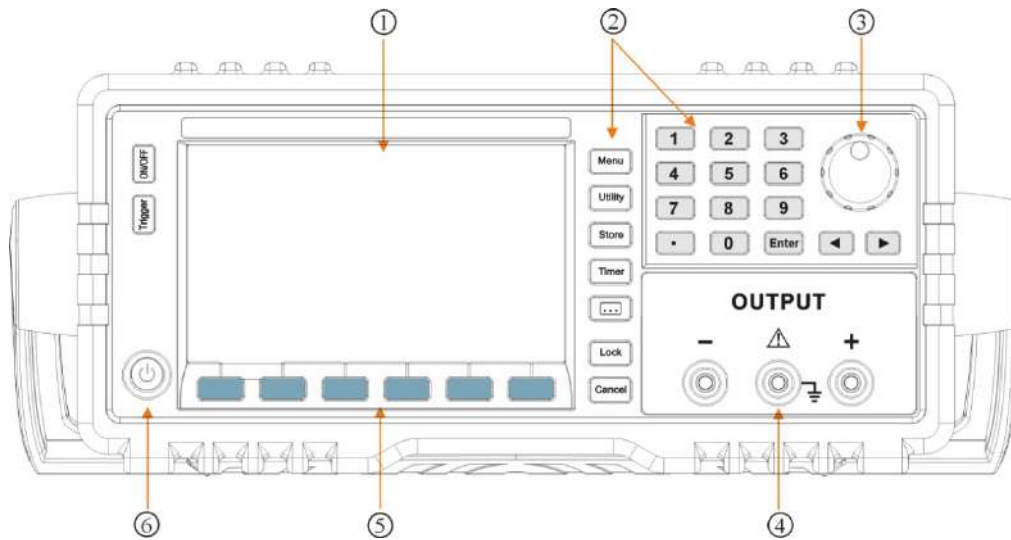

- | | | |
|----------|------------|---------|
| 1. 液晶显示屏 | 2. 功能键、数字键 | 3. 调节旋钮 |
| 4. 输出端子 | 5. 菜单软键区 | 6. 电源开关 |

PSP-3010A/6005A/2030A/3020A/6010A/8008A机型
 PSP-1560A/2045A/3030A/3625A/4520A/6015A/8010A机型
 PLR-1820HD/3510HD机型

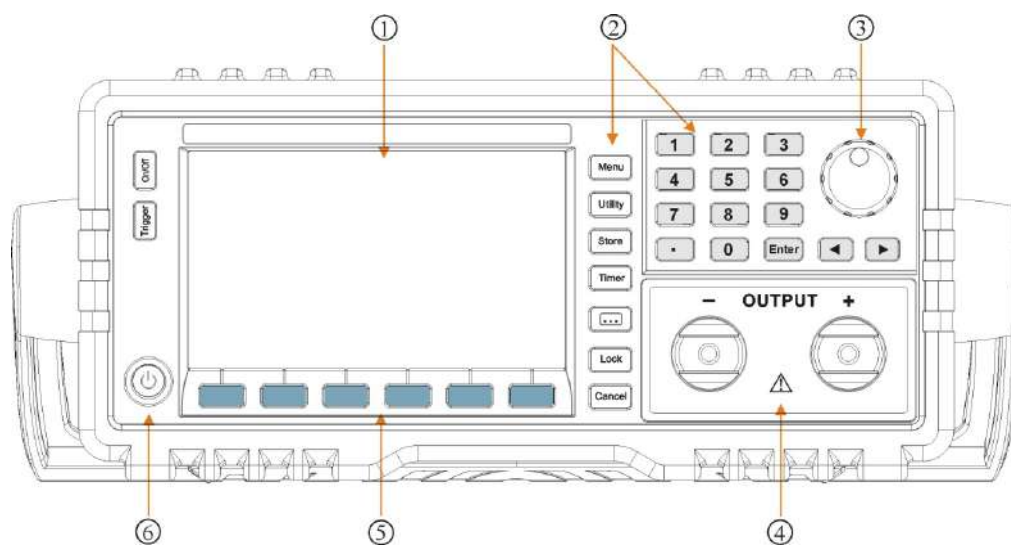

- | | | |
|----------|------------|---------|
| 1. 液晶显示屏 | 2. 功能键、数字键 | 3. 调节旋钮 |
| 4. 输出端子 | 5. 菜单软键区 | 6. 电源开关 |

PSP-12H75D/15H60D 机型

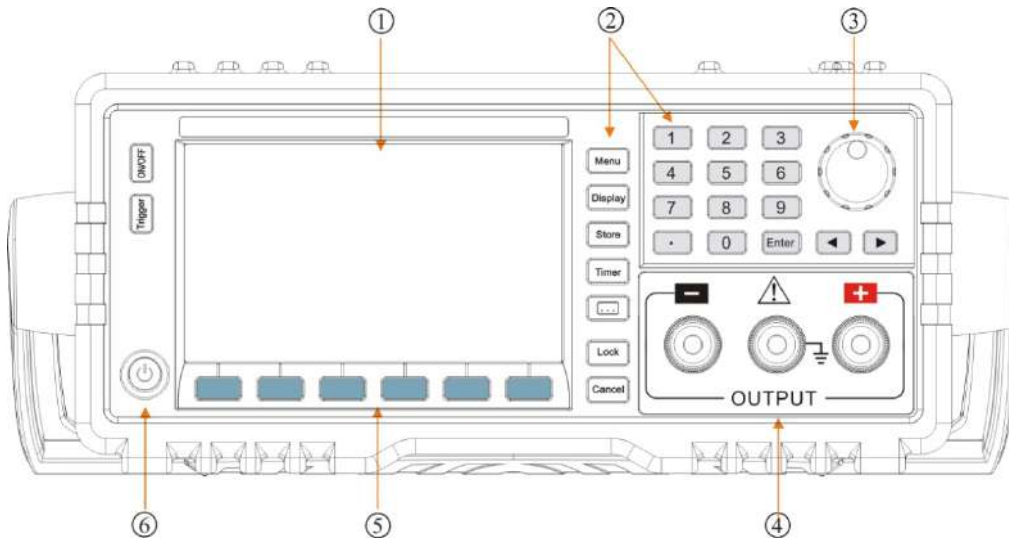

- | | | |
|----------|------------|---------|
| 1. 液晶显示屏 | 2. 功能键、数字键 | 3. 调节旋钮 |
| 4. 输出端子 | 5. 菜单软键区 | 6. 电源开关 |

PSP 系列/PLD 系列机型
PLR 系列(除 PLR-30H12D/50H07D)

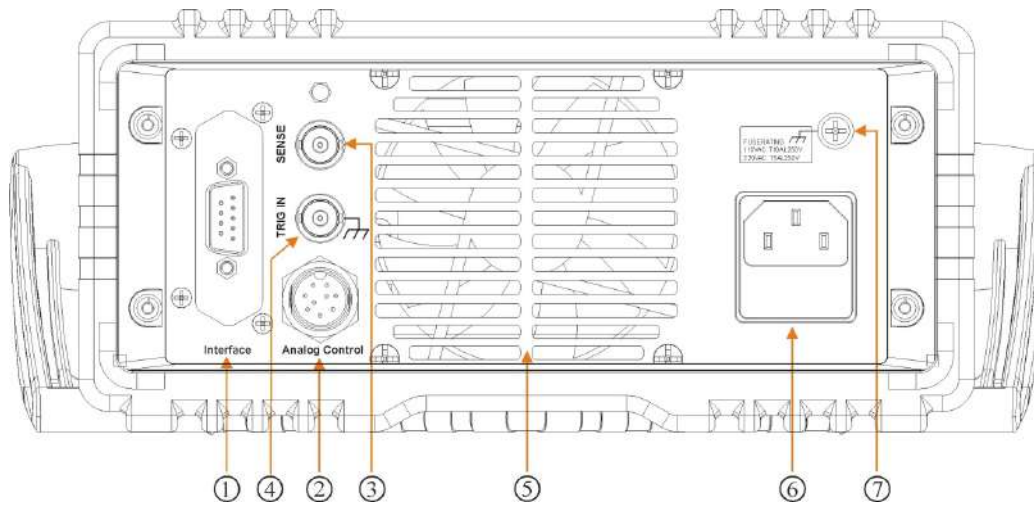

- | | | |
|-------------|----------------|-----------------|
| 1. RS232 接口 | 2. 模拟控制接口 (可选) | 3. 远程感应端子 |
| 4. 触发输入 | 5. 风扇 | 6. 电源插座 (含保险丝座) |
| 7. 壳体接地端子 | | |

PLR-30H12D/50H07D 机型

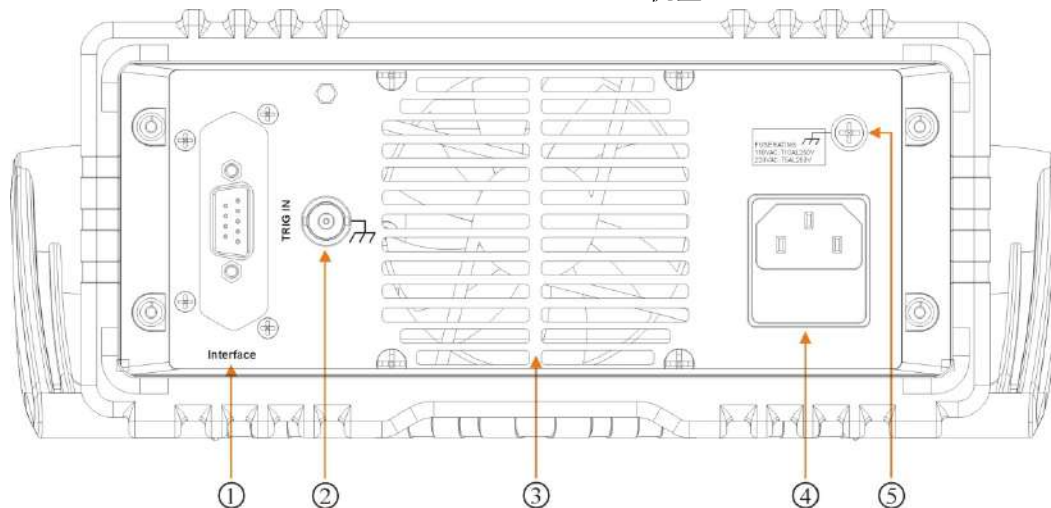

1. RS232 接口

2. 触发输入

3. 风扇

4. 电源插座（含保险丝座）

5. 壳体接地端子

1.8 键盘描述

按键说明

前面板上共有 30 个按键（不含 POWER 键），直接按键执行基本功能。

键名	主功能
0	输入数字 0
1	输入数字 1
2	输入数字 2
3	输入数字 3
4	输入数字 4
5	输入数字 5
6	输入数字 6
7	输入数字 7
8	输入数字 8
9	输入数字 9
.	输入小数点
◆、◆	光标左、右移
旋钮按键	光标左移(按压开关)
Enter	确认键
Menu	菜单选择
Utility	系统参数设置
Store	参数存储/调出
Timer	定时输出参数设置
	扩展功能键
Lock	1. 按键锁定 2. 本地操作
Cancel	取消键
Voltage	设定电压(屏幕下方按键)
Current	设定电流(屏幕下方按键)
OVP Level	设定过压保护值(屏幕下方按键)
OCP Level	设定过流保护值(屏幕下方按键)
OVP Status	设定 OVP 状态(屏幕下方按键)
OCP Status	设定 OCP 状态(屏幕下方按键)
On/Off	输出开启或关闭
Trigger	触发键

2. 操作说明

2.1 前面板操作说明

- (1) 本仪器及使用手册中所出现的电压和电流的单位，均采用伏特 V 及安培 A。
- (2) 本仪器出厂设定为前面板操作模式，当电源开启后，即可在面板上进行所需求的仪器设定。
- (3) 当电源进入远程操作模式时，【Lock】键灯亮，面板按键被锁定，但此时【On/Off】、【Lock】键仍有效。欲返回面板操作模式，按下【Lock】键，按键灯灭，则电源回到面板操作模式。

2.2 输入方式

2.2.1 数字键输入

利用数字键输入要设定的值，再按【Enter】键确认即可。如果数据输入有错，按【Cancel】键清除当前数据，然后再重新输入数据。

2.2.2 旋钮输入

实际应用中，有时需要对信号进行连续调节，这时可以使用数字调节旋钮。按下旋钮按压开关可选择参数，再按时光标指示位左移，按移位键【◀】或【▶】，可以使光标指示位左移或右移，面板上的旋钮为数字调节旋钮，向右转动旋钮，可使光标指示位的数字连续加一，并能向高位进位。向左转动旋钮，可使光标指示位的数字连续减 1，并能向高位借位。使用旋钮输入数据时，数字改变后即刻生效。

2.3 输出电压设定

按【Voltage】键，电压参数光标闪烁。

方式 1：按数字键再按【Enter】键设定输出电压。

方式 2：利用【▶】或【◀】键移动光标到指定的位，旋转旋钮调节电压设定值。

例如：设定输出电压为 32.000V。

按【Voltage】【3】【2】【.】【0】【0】【0】【Enter】。

2.4 输出电流设定

按【Current】键，电流参数光标闪烁。

方式 1：按数字键再按【Enter】键设定输出电流。

方式 2：利用【▶】或【◀】键移动光标到指定的位，旋转旋钮调节电流设定值。

例如：设定输出电流为 3.200A。

按【Current】【3】【.】【2】【0】【0】【Enter】。

2.5 过电压保护设定

过电压保护是保护电源供应器和 DUT 在超出设定电压时获得保护。操作前先打开过压保护功能，设定过压保护值，当输出端电压超过这个限制时，输出立刻关闭，显示屏显示对应“OVP”的状态，且电压调节大小受限于该保护值。

应避免加载于输出端的外部电压超过额定电压的 120%，否则产品内部器件会损坏！

当电源处于过电压保护状态后，需检查外部原因，当外部因素消除之后，通过ON/OFF按键，方可重新打开。

2.5.1 过电压保护值设定

按【OVP Level】键，OVP 参数光标闪烁。

方式 1: 按数字键再按【Enter】键设定过电压保护值。

方式 2: 利用【◆】或【◆】键移动光标到指定的位，旋转旋钮调节过压保护设定值。

例如：设定过电压保护电压值为 33.0V。

按【OVP Level】【3】【3】【.】【0】【Enter】。

2.5.2 过电压保护功能开启/关闭

按【OVP Status】键，切换 OVP 开启或关闭。

2.6 过电流保护设定

过电流保护是保护电源供应器的负载电流在超出设定电流时获得保护。操作前先打开过流保护功能，设定过流保护值，当负载电流超过这个限制时，输出立刻关闭，显示屏显示对应“OCP”的状态，且电流调节大小受限于该保护值。

2.6.1 过电流保护值设定

按【OCP Level】键，OCP 参数光标闪烁。

方式 1: 按数字键再按【Enter】键设定过电流保护值。

方式 2: 利用【◆】或【◆】键移动光标到指定的位，旋转旋钮调节过流保护设定值。

例如：设定过电流保护电流值为 3.30A。

按【OCP Level】【3】【.】【3】【0】【Enter】。

2.6.2 过电流保护状态设定

按【OCP Status】键，切换 OCP 开启或关闭。

2.7 输出延迟时间设定

重复按【Menu】键，直到显示屏显示“PARAM” “DELAY”，进入输出延迟时间设定。

方式 1: 按数字键再按【Enter】键设定输出延迟时间。

方式 2: 利用【◆】或【◆】键移动光标到指定的位，旋转旋钮调节输出延迟时间。

例如：设定输出延迟时间为 99999s。

按【Menu】【9】【9】【9】【9】【9】【Enter】。

注：此Delay设定仅当自动循环执行时才有作用，所以当记忆存储时，此Delay设定会同时储存于记忆位置中。

2.8 功能设定

按下【Utility】后，进入 Utility 功能设定。然后按【Menu】键可循环选择当前功能下的选项。

2.8.1 开机设置

按【Menu】键直到显示“UTILIT” “INIT”，设定电源所有配置为出厂设定值，利用旋钮来选择“ON”可恢复出厂默认设置。

2.8.2 掉电保存功能

按【Menu】键直到显示“UTILIT” “LAST”，设定电源上电时的输出状态，利用旋钮来选择开启或关闭。

- ON: 设定电源的输出状态为上次关机时记忆的状态。
- OFF: 设定电源输出状态为默认状态。

注意：输出状态也保存的，设置为 ON 后，需要更改相关参数。

2.8.3 OP 关联设置

按【Menu】键直到显示“UTILIT”“OP LIM”， 设定OVP， OCP与 Voltage， Current相关联，利用旋钮来选择开启或关闭。

- ON: 当OVP状态ON时， Voltage输入最大值为OVP值；当OCP状态ON时， Current输入最大值为OCP值；
- OFF: OVP， OCP与Voltage， Current不相关联。

2.8.4 蜂鸣器设置

按【Menu】键直到显示“UTILIT”“Beep”， 蜂鸣器叫声设置，利用旋钮来选择开启或关闭。

2.8.5 快速功能键设置

按【Menu】键直到显示“UTILIT”“HotKey”， 数字快捷键功能，利用旋钮来选择开启或关闭。此功能开启后，只要按 0~9 数字键就可以调用出存储器中对应的第 0~9 组的设定。

2.8.6 电压自检功能设置

按【Menu】键直到显示“UTILIT”“VSelfTe”， 利用旋钮来选择开启或关闭。此功能开启后，自动监测输出端电压值，调节输出，减少与设定电压值间的偏差。

2.8.7 远程感应功能设置

当负载消耗较大电流的时候，就会在电源到负载端子的连接线上产生压降。在恒压状态下，远程感应可以自动补偿负载线的压降。

在使用远端感应功能前，你必须要先设定电源为远端感应模式，且须在输出关闭时才可以开启远程感应功能。Sense 引线最好不要与负载线绞在一起。

按【Menu】键直到显示“UTILIT”“Sense”， 利用旋钮来选择开启或关闭。

电源远端量测的接线示意图：

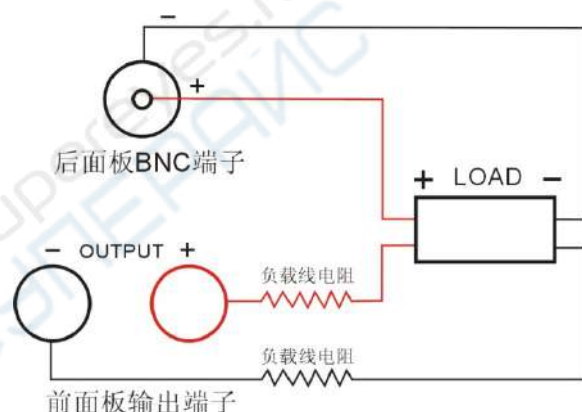

2.8.8 RS232 波特率设置

按【Menu】键直到显示“UTILIT”“Baud”， 设定波特率对应的代码，使设备符合计算机远程控制时波特率的要求。

下表为波特率对应的代码表：

代码	0	1	2	3	4	5	6	7	8	9
波特率	1200	2400	4800	9600	14400	19200	28800	38400	57600	11520

方式 1: 按 0~9 数字键再按【Enter】键设定代码值。

方式 2: 旋转旋钮设定代码值。

2.8.9 仪器地址设置

按【Menu】键直到显示“UTILIT”“Address”，输入 1~99999 数字键，再按【Enter】键。

SCPI 通信协议：仪器地址范围为 32-127 时，程控命令前要加地址值；当仪器地址设置 ≥ 256 时，地址无效，程控命令前不能加地址值。

MODBUS 通信协议：仪器地址范围为 1-127 时，程控命令前要加地址值。

2.8.10 外部模拟控制（选配）

按【Menu】键直到显示“UTILIT”“EXT CT”，利用旋钮来选择开启或关闭。

后面板有一个 9pin 的航空接口作为模拟量控制接口，可以通过它控制输出电压和电流，还可以实现多台同规格电源并联操作。

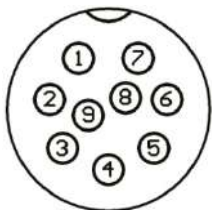

航空接口引脚定义如下：

1——+5VDC，提供 5V 电压参考电压。

2——模拟量调节输出电压，外接电压 0-5V 或电位器 0-5K Ω ，相当于调节输出电压 0-100%额定最大电压。

3——模拟量调节输出电流，外接电压 0-5V 或电位器 0-5K Ω ，相当于调节输出电流 0-100%额定最大电流。

4——GND，模拟量的公共地。

5——当“Analog Ctrl”为 ON 时，控制 ON/OFF 输入，对地（GND）短接时，输出 ON，断开则为 OFF；当“Analog Ctrl”为 OFF 时，为 ON/OFF 状态输出信号，ON 时输出为 0V，OFF 时输出为 5V。

6——Power supply OK，指示电源输出是否正常，若正常，则输出 5V，若电源被保护或损坏则输出 0V。

7——指示电源的工作状态 CV/CC，CV 状态下，此引脚对地（GND）的电压为 5V；CC 状态下，此引脚对地（GND）的电压为 0V。

8——监控实际输出电压对应的电压值，监控电压值 0-5V，对应于 0-100%的额定最大电压。

9——监控实际输出电流对应的电压值，监控电压值 0-5V，对应于 0-100%的额定最大电流。

注意：当无此选配，要设置为 OFF 状态，否则仪器工作不正常。

2.8.11 触发源选择

按【Menu】键直到显示“UTILIT”“TRISOU”，利用 0~9 数字键或旋钮来选择触发源。

0 EXT 为外部按键触发。

1 PULSE 为后面板 TTL 触发。

2 IMM 为“TRIGger:IMMEDIATE”命令触发，此时其他的触发方式都无效。

3 BUS 为通信接口触发。

2.8.12 触发功能选择

按【Menu】键直到显示“UTILIT”“TRIFUN”，利用 0~9 数字键或旋钮来选择触发功能。

0 OUTPUT 为切换输出状态。

1 TIME 为单步运行定时输出步骤。

2.8.13 LCD 背光控制

按【Menu】键直到显示“UTILIT”“LIGHT”，利用0~9数字键或旋钮来输入参数，调整背光板灯的亮度。

2.8.14 LCD 对比度控制

按【Menu】键直到显示“UTILIT”“CONTRA”，利用0~9数字键或旋钮来输入参数，调整显示屏的对比度。

2.8.15 参数显示选择

按【Menu】键直到显示“UTILIT”“DISPLY”，利用0~9数字键或旋钮来输入参数，选择第三个显示参数。

0 POWER 第三个参数显示为功率

1 RESIS 第三个参数显示为负载电阻

1 TIME 第三个参数显示为输出计时

2.8.16 CC 优先功能

按【Menu】键直到显示“UTILIT”“CC FIRST”，利用旋钮来选择开启或关闭。

当设置为ON 时，电源输出开启时是优先以恒流模式启动，可抑制电流过冲。

2.8.17 输出量程切换选择（仅适用于双量程机型）

按【Menu】键直到显示“UTILIT”“RANGE”，利用 0~9 数字键或旋钮来选择量程，“0 High”，表示选择高电压输出量程。“1 Low”，表示选择低电压输出量程。

注：当输出电压或电流设定值大于切换后该量程所能提供的最大值时，均会自动修改为该量程所能提供的最大值，若小于切换后的电压或电流值时则维持原设定。

2.9 存储/调取操作

2.9.1 存储操作

电源可以把一些常用的参数分别保存在N组非易失性存储器中，供用户方便、快速的取出使用。存储内容包含输出电压值、输出电流值、过电压保护值、过电流保护值、过电压保护状态、过电流保护状态、延迟时间。

按【Store】键直到显示“UTILIT”“STORE”，输入0~9数字键，再按【Enter】键把电源的参数存储在指定的存储区域。

例如：存储设定到内存地址为5。

按【5】【Enter】。

2.9.2 调取操作

按【Store】键直到显示“UTILIT”“RECALL”，输入0~9数字键，再按【Enter】键调用指定的存储区域的参数。

例如：调用设定，内存地址为5。

按【5】【Enter】。

2.10 自动执行模式操作

2.10.1 设定状态

按【Timer】键后，显示屏显示“AUTO”“STATUS”，此时进入自动执行模式状态设定选项。按【Menu】键可循环选择当前功能下的选项。利用旋钮来选择开启或关闭。

2.10.2 设定开始地址

按【Menu】键直到显示屏显示“AUTO”“START”，设定开始的内存地址。

方式 1：按 0~9 数字键再按【Enter】键设定开始的内存地址。

方式 2：利用【◀】或【▶】键移动光标到指定的位，旋转旋钮调节开始的内存地址。

例如：设定开始执行内存地址为 0。

按【0】【Enter】。

2.10.3 设定结束地址

按【Menu】键直到显示屏显示“AUTO”“END”，设定结束的内存地址。

方式 1：按 0~9 数字键再按【Enter】键设定结束的内存地址。

方式 2：利用【▶】或【◀】键移动光标到指定的位，旋转旋钮调节结束的内存地址。

例如：设定结束执行内存地址为 8。

按【8】【Enter】。

2.10.4 设定循环次数

按【Menu】键直到显示屏显示“AUTO”“CYCLE”，设定循环次数。

方式 1：按 0~9 数字键再按【Enter】键设定可循环执行次数为(0~99999)，当输入 0 时，表示可无限次循环。

方式 2：利用【▶】或【◀】键移动光标到指定的位，旋转旋钮调节循环次数。

例如：设定循环执行次数为 99。

按【9】【9】【Enter】。

2.10.5 设定运行模式

按【Menu】键直到显示屏显示“AUTO”“MODE”，设定自动运行的模式，利用旋钮来选择，“0Contin”，连续运行模式；“1 Step”单步运行模式，触发一次执行一步输出。

2.10.6 设定运行结束时的状态

按【Menu】键直到显示屏显示“AUTO”“LAST”，设定自动运行结束时的状态，利用旋钮来选择，“OFF”，关闭输出；“ON”保持最后一个输出状态。

2.10.7 进入/退出自动执行模式状态

当“AUTO”“STATUS”状态 ON 时，“TIME”状态标识亮，表示进入自动执行模式。

如是连续模式，显示屏第三个参数显示当前组参数运行剩余时间信息，按下【On/Off】后，输出开启，开始自动执行输出。

如是单步运行模式，按下【On/Off】后，输出开启，触发一次更新一组数据输出。

2.11 辅助功能

辅助功能中有电池充电功能，可根据用户要求扩展其它功能。

2.11.1 电池曲线充电功能

该系列的电源，可对电池曲线充电，如下图，能有效保护电池。

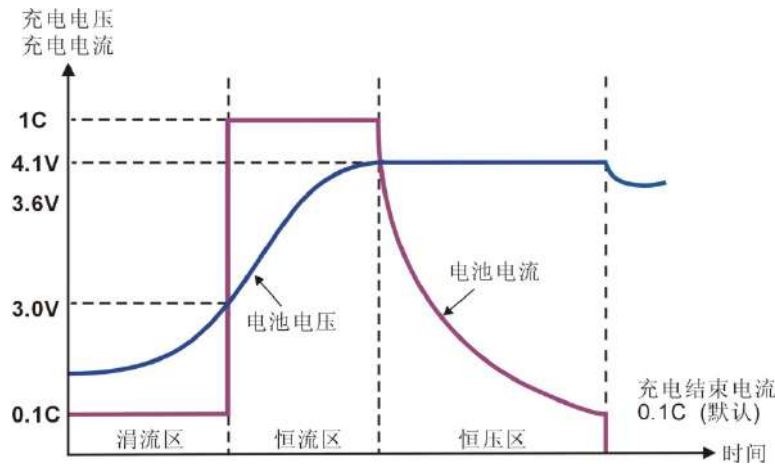

按下【】键，显示屏显示“BATTER”“STATUS”，旋转旋钮选择 ON 开启充电功能，键灯点亮，然后按【Menu】键可循环选择当前功能下的选项。

电池充电参数说明：

参数名称	菜单名称
涓流充电门限电压	UNDERV
浮充电压	STATUV
涓流充电电流	TRICKL
标准充电电流	CHARGE
终止电流门限	I OFF
充电时间	TIME

2.12 输出开关

前面板的【On/Off】键控制输出的开启与关闭。

2.13 键盘锁功能

前面板的【Lock】键可开启/关闭键盘锁功能，【Lock】键灯亮后，除【Lock】键和【On/Off】键外，其他按键和旋钮均被锁定。

2.14 调节旋钮

按下调节旋钮，则可以切换光标位置。

2.15 保护功能

本仪器提供有过电压，过电流，过功率，过温保护功能。

过电压可通过面板上的【OVP Level】来设定电源的过电压保护点，过电流可通过面板上的【OCP Level】来设定电源的过电流保护点。

过功率保护是当功率超过仪器自身最大功率时所实施的保护措施。

过温度（OTP）保护功能。当操作本仪器时，产生了异常的高温时本仪器会自动将输出关闭，以保障仪器的安全使用。

2.16 操作模式说明

2.16.1 恒压操作模式

(1) 连接负载到输出端

为了使用上的安全，请在关闭输出的情况下，连接负载到输出的(+)与(-)端子。

(2) 输入欲设定的电流限定值

按下【**Current**】，进入电流设定值输入模式。在此输入模式下，可使用数字键盘或旋钮输入，设定完成欲变更的电流设定值。

(3) 输入欲输出的电压值

按下【**Voltage**】，进入电压设定值输入模式。在此输入模式下，可使用数字键盘或旋钮输入，设定完成欲变更的电压设定值。

(4) 启动输出

按下【**On/Off**】后，输出开启，此刻显示屏显示为实际输出测量值。

(5) 确认本电源供应器处于恒压模式

请确认 **CV** 状态标识，以确保输出操作于恒压操作模式。若 **CC** 状态标识，则需加大其电流限定值，以确保输出操作于恒压操作模式。

2.16.2 恒流操作模式

(1) 连接负载到输出端

为了使用上的安全，请在关闭输出的情况下，连接负载到输出的(+)与(-)端子。

(2) 输入欲设定的电压限定值

按下【**Voltage**】，进入电压设定值输入模式，在此输入模式下可使用数字键盘或旋钮输入，设定完成欲变更的电压设定值。

(3) 输入欲输出的电流值

按下【**Current**】，进入电流设定值输入模式，在此输入模式下可使用数字键盘或旋钮输入，设定完成欲变更的电流设定值。

(4) 启动输出

按下【**On/Off**】后，输出开启，此刻显示屏显示为实际输出测量值。

(5) 确认本电源供应器处于恒流模式

请确认 **CC** 状态标识，以确保输出操作于恒流操作模式。若 **CV** 状态标识，则需加大其电压限定值，以确保输出操作于恒流操作模式。

2.16.3 恒压/恒流状态切换

在输出状态下，当输出电流小于电流设定值时，电源供应器处于恒压状态，则恒压指示标识亮。输出电压稳定在设定值，直到输出电流达到电流设定值时，进入恒流状态，恒流指示标识亮。电源根据负载不同在恒流恒压状态间自动切换。

3. 远程控制

该系列电源均支持远程控制模式，提供了 RS232 接口或选配 RS485 接口与计算机进行通讯，并通过上位机软件控制电源。

3.1 RS232 接口设置

3.1.1 连接方式

在仪器的后面板装有RS232接口，连接方式如图所示。

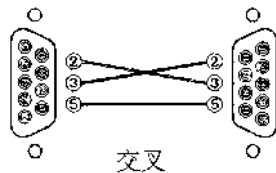

3.1.2 通讯设定

根据以下设定 PC 机里的 COM 口

- (1) 波特率：9600
- (2) 校验位：None
- (3) 数据位：8
- (4) 停止位：1
- (5) 数据流出控制：None

注1：如果远程控制时电源没有响应，请检查：

- 接口线自身是否断开。
- 接口线、电源与 PC 对应引脚的连接是否正确。
- 接口线连接是否紧固。
- 远程控制程序的通信参数设置与 3.1.2 是否一致。
- 远程控制程序的命令结束符是否为换行（16 进制 0X0A）。

注2：当用软件控制仪器时，【Lock】键亮起，电源进入远程控制模式，前面板上的控制键被锁定，不能再用于控制。欲返回本地控制模式，只需要再次按下【Lock】键，使按键灯熄灭，则电源恢复到本地控制模式。

3.2 RS485 接口设置

3.2.1 连接方式

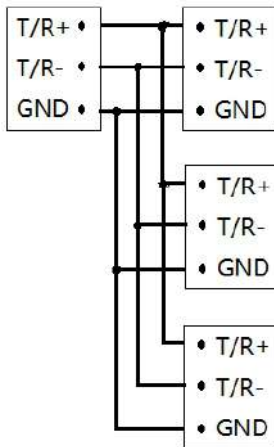

注意：为增加抗干扰、防静电、防浪涌。

- (1) 请使用屏蔽线。
- (2) GND连接在一起。

3.2.2 通讯设定

根据以下设定 PC 机里的 COM 口

- (1) 波特率：9600
- (2) 校验位：None
- (3) 数据位：8
- (4) 停止位：1
- (5) 数据流出控制：None

注1：如果远程控制时电源没有响应，请检查：

- 接口线自身是否断开。
- 接口线、电源与 PC 对应引脚的连接是否正确。
- 接口线连接是否紧固。
- 远程控制程序的通信参数设置与 3.2.2 是否一致。
- 远程控制程序的命令地址和校验位是否正确。

3.3 SCPI 编程指令集

详情请参考“可编程直流电源程序编程手册(SCPI版)”。

3.4 MODBUS 编程指令集

详情请参考“直流电源MODBUS-RTU标准通讯协议”。

4. 维护

4.1 定期检查

- 在产品使用过程中，为保证产品能够达到其最佳工作状态，请做定期检查。
- 检查电源供应器电源输入插座是否被烧坏。检查电源输出端子是否有松动。

4.2 保险丝的替换

步骤 (1) 拿走电源线，然后用小螺丝刀取走保险丝盒。

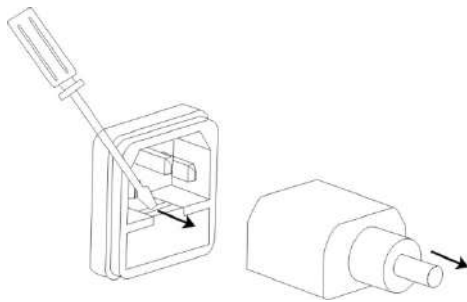

(2) 替换保险丝。

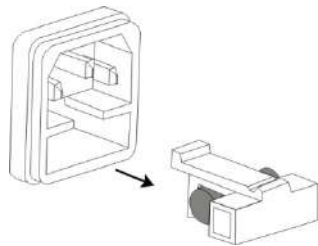

保险丝规格

型号	AC220V	型号	AC220V	AC110V
PSP-1560A	T8AL/250V	PLR-1820HD	T6.3AL/250V	T12AL/250V
PSP-2045A	T8AL/250V	PLR-3510HD	T6.3AL/250V	T12AL/250V
PSP-3030A	T8AL/250V	PLR-6060D	T6.3AL/250V	T12AL/250V
PSP-3625A	T8AL/250V	PLR-7550D	T6.3AL/250V	T12AL/250V
PSP-4520A	T8AL/250V	PLR-12H30D	T6.3AL/250V	T12AL/250V
PSP-6015A	T8AL/250V	PLR-30H12D	T6.3AL/250V	T12AL/250V
PSP-8010A	T8AL/250V	PLR-50H07D	T6.3AL/250V	T12AL/250V
PSP-12H75D	T8AL/250V			
PSP-15H60D	T8AL/250V	PLD-3003	T1.5AL/250V	T3.15AL/250V
PSP-2030A	T4AL/250V	PLD-3005	T3.15AL/250V	T6.3AL/250V
PSP-3020A	T4AL/250V	PLD-3603	T2AL/250V	T4AL/250V
PSP-6010A	T4AL/250V	PLD-3605	T3.15AL/250V	T6.3AL/250V
PSP-8008A	T4AL/250V	PLD-6003	T3.15AL/250V	T6.3AL/250V
PSP-3010A	T4AL/250V	PLD-6005	T6.3AL/250V	T12AL/250V
PSP-6005A	T4AL/250V	PLD-7503	T5AL/250V	T10AL/250V
		PLD-7505	T6.3AL/250V	T12AL/250V
		PLD-2010	T4AL/250V	T8AL/250V
		PLD-3010	T6.3AL/250V	T12AL/250V
		PLD-12001	T2AL/250V	T4AL/250V
		PLD-12002	T4AL/250V	T8AL/250V
		PLD-150015	T4AL/250V	T8AL/250V
		PLD-3603M	T2AL/250V	T4AL/250V
		PLD-3605M	T3.15AL/250V	T6.3AL/250V

5. 产品规格

使用此规格时，请确保开机 30 分钟以上。

5.1 PSP 系列技术参数

表一(300W/600W)

型号	PSP-3010A	PSP-6005A	PSP-2030A	PSP-3020A	PSP-6010A	PSP-8008A
额定直流输出 (0°C~40°C)						
电压	0~31V	0~60.5V	0~20.5V	0~31V	0~60.5V	0~80.5V
电流	0~10.5A	0~5.5A	0~30.5A	0~21A	0~10.5A	0~8.0A
功率	300W	300W	600W	600W	600W	600W
过压保护	0.1~34V	0.1~64V	0.1~24V	0.1~34V	0.1~64V	0.1~88V
过流保护	0.1~12A	0.1~6A	0.1~34A	0.1~24A	0.1~12A	0.1~8.8A
电压输出						
电源效应	≤0.01%+4mV					
负载效应	≤0.1%+5mV					
恢复时间	≤1.5ms (50% load change)					
涟波和噪声	≤2mVrms, ≤30mVpp					
温度系数	≤100ppm/°C					
设定精度	±(0.03% of reading + 10mV) (25±5°C)					
设定分辨率	1mV					
电流输出						
电源效应	≤0.1%+3mA					
负载效应	≤0.1%+5mA					
涟波和噪声	≤10mArms					
设定精度	±(0.1% of reading + 0.1% of FS) (25±5°C)					
设定分辨率	1mA					
显示						
电压	5 digits display					
电流	5 digits display					
电压分辨率	1mV					
电流分辨率	1mA					
读数精度	±(0.02% of reading +5mV) (25±5°C); ±(0.1% of reading +0.1% of FS) (25±5°C)					
保护	过载保护, 极性接反保护, 过压保护, 过流保护, 过温度保护					
远程感应	最大补偿电压 5% of FS					
电池充电	支持电池充电功能, 锂电池曲线充电功能					
锁键盘	有					
接口	标配 RS232 接口, 支持 SCPI 指令集, 选配模拟控制接口、RS485 接口、MODBUS-RTU 协议					
存储调出	300 组					
绝缘度	底座与端子间: ≥20MΩ/500VDC 底座与交流电源线间: ≥30MΩ/500VDC					
操作环境	环境温度: 0~40°C 相对湿度: ≤80%					
储存环境	环境温度: -10~70°C 相对湿度: ≤70%					
电源输入	AC 220V±10%, 50/60Hz					
附件	电源线 1 根, RS232 交叉电缆 1 根					
尺寸	352(D)×215(W)×89(H)mm					
重量	4.5kg					

表二(900W)

型号	PSP-1560A	PSP-2045A	PSP-3030A	PSP-3625A	PSP-4520A
输出量程	15V/60A	20V/45A	30V/30A	36V/25A	45V/20A
额定直流输出 (0°C~40°C)					
电压	0~15.5V	0~20.5V	0~31V	0~36.5V	0~45.5V
电流	0~60.5A	0~45.5A	0~31A	0~25.5A	0~20.5A
功率	900W	900W	900W	900W	900W
过压保护	0.1~18V	0.1~23V	0.1~34V	0.1~40V	0.1~55V
过流保护	0.1~62A	0.1~50A	0.1~34A	0.1~27.5A	0.1~22A
电压输出					
电源效应	≤0.01%+4mV				
负载效应	≤0.1%+5mV				
恢复时间	≤1.5ms (50% load change)				
涟波和噪声	≤2mVrms, ≤30mVpp				
温度系数	≤100ppm/°C				
设定精度	±(0.03% of reading + 10mV) (25±5°C)				
设定分辨率	1mV				
电流输出					
电源效应	≤0.1%+3mA				
负载效应	≤0.1%+5mA				
涟波和噪声	≤10mArms				
设定精度	±(0.1% of reading + 0.1% of FS) (25±5°C)				
设定分辨率	1mA				
显示					
电压	5 digits display				
电流	5 digits display				
电压分辨率	1mV				
电流分辨率	1mA				
读数精度	±(0.02% of reading +5mV) (25±5°C); ±(0.1% of reading +0.1% of FS) (25±5°C)				
保护	过载保护, 极性接反保护, 过压保护, 过流保护, 过温度保护				
远程感应	最大补偿电压 5% of FS				
电池充电	支持电池充电功能, 锂电池曲线充电功能				
锁键盘	有				
接口	标配 RS232 接口, 支持 SCPI 指令集, 选配模拟控制接口、RS485 接口、MODBUS-RTU 协议				
存储调出	300 组				
绝缘度	底座与端子间: ≥20MΩ/500VDC		底座与交流电源线间: ≥30MΩ/500VDC		
操作环境	环境温度: 0~40°C		相对湿度: ≤80%		
储存环境	环境温度: -10~70°C		相对湿度: ≤70%		
电源输入	AC 220V±10%, 50/60Hz				
附件	电源线 1 根, RS232 交叉电缆 1 根				
尺寸	412(D)×215(W)×89(H)mm				
重量	5.5kg				

表三(900W)

型号	PSP-6015A	PSP-8010A	PSP-12H75D	PSP-15H60D
输出量程	60V/15A	80V/11A	120V/7.5A	150V/6A
额定直流输出 (0°C~40°C)				
电压	0~60.5V	0~80.5V	0~121V	0~151V
电流	0~15.5A	0~11.5A	0~7.6A	0~6.1A
功率	900W	900W	900W	900W
过压保护	0.1~64V	0.1~88V	0.1~132V	0.1~160V
过流保护	0.1~17A	0.1~12A	0.1~8A	0.1~6.6A
电压输出				
电源效应	≤0.01%+4mV			
负载效应	≤0.1%+5mV			
恢复时间	≤1.5ms (50% load change)			
纹波和噪声	≤2mVrms, ≤30mVpp		≤5mVrms, ≤50mVpp	
温度系数	≤100ppm/°C			
设定精度	±(0.03% of reading + 10mV) (25±5°C)			
设定分辨率	1mV		10mV	
电流输出				
电源效应	≤0.1%+3mA			
负载效应	≤0.1%+5mA			
纹波和噪声	≤10mArms			
设定精度	±(0.1% of reading + 0.1% of FS) (25±5°C)			
设定分辨率	1mA			
显示				
电压	5 digits display			
电流	5 digits display			
电压分辨率	1mV		10mV	
电流分辨率	1mA			
读数精度	±(0.02% of reading +5mV) (25±5°C); ±(0.1% of reading +0.1% of FS) (25±5°C)			
保护	过载保护, 极性接反保护, 过压保护, 过流保护, 过温度保护			
远程感应	最大补偿电压 5% of FS			
电池充电	支持电池充电功能, 锂电池曲线充电功能			
锁键盘	有			
接口	标配 RS232 接口, 支持 SCPI 指令集, 选配模拟控制接口、RS485 接口、MODBUS-RTU 协议			
存储调出	300 组			
绝缘度	底座与端子间: ≥20MΩ/500VDC		底座与交流电源线间: ≥30MΩ/500VDC	
操作环境	环境温度: 0~40°C		相对湿度: ≤80%	
储存环境	环境温度: -10~70°C		相对湿度: ≤70%	
电源输入	AC 220V±10%, 50/60Hz			
附件	电源线 1 根, RS232 交叉电缆 1 根			
尺寸	412(D)×215(W)×89(H)mm			
重量	5.5kg			

5.2 PLD 系列技术参数

表一 (双范围)

型号	PLD-3603M		PLD-3605M	
输出量程	36V/3A	15V/6A	36V/5A	15V/10A
额定直流输出 (0°C~40°C)				
电压	0~40V	0~18V	0~40V	0~18V
电流	0~3.2A	0~6.4A	0~5.5A	0~11A
功率	108W	90W	180W	150W
过压保护	0.1~42V			
过流保护	0.1~7.0A		0.1~12A	
电压输出				
电源效应	≤0.01%+3mV			
负载效应	≤0.01%+3mV (I≤3A) / ≤0.02%+5mV (I>3A)			
恢复时间	≤100us (50% load change, minimum load 0.5A)			
涟波和噪声	≤1mV rms (I≤3A) (5Hz~1MHz) / ≤2mV rms (I>3A) (5Hz~1MHz)			
温度系数	≤100ppm/°C			
设定精度	±(0.03% of reading + 10mV) (25±5°C)			
设定分辨率	1mV			
电流输出				
电源效应	≤0.1%+3mA			
负载效应	≤0.1%+3mA (I≤3A) / ≤0.1%+5mA (I>3A)			
涟波和噪声	≤3mA rms (I≤3A) / ≤6mA rms (I>3A)			
设定精度	±(0.1% of reading + 0.1% of FS) (25±5°C)			
设定分辨率	0.1mA		1mA	
显示				
电压	5 digits display			
电流	5 digits display			
电压分辨率	1mV			
电流分辨率	0.1mA		1mA	
读数精度	±(0.02% of reading +5mV) (25±5°C); ±(0.1% of reading +0.1% of FS) (25±5°C)			
其它特性				
保护	过载保护, 极性接反保护, 过压保护, 过流保护, 过温度保护			
远程感应	最大补偿电压 5% of FS			
电池充电	支持电池充电功能, 锂电池曲线充电功能			
锁键盘	有			
接口	标配 RS232 接口, 支持 SCPI 指令集, 选配模拟控制接口、RS485 接口、MODBUS-RTU 协议			
存储调出	300 组			
绝缘度	底座与端子间: ≥20MΩ/500VDC		底座与交流电源线间: ≥30MΩ/500VDC	
操作环境	环境温度: 0~40°C		相对湿度: ≤80%	
储存环境	环境温度: -10~70°C		相对湿度: ≤70%	
电源输入	AC 110V/220V±10%, 50/60Hz			
附件	电源线 1 根, RS232 交叉电缆 1 根			
尺寸	352(D)×215(W)×89(H)mm			
重量	8kg			

表二 (90W~300W)

型号	PLD-3003	PLD-3005	PLD-3603	PLD-3605	PLD-6003	PLD-6005
输出量程	30V/3A	30V/5A	36V/3A	36V/5A	60V/3A	60V/5A
额定直流输出 (0°C~40°C)						
电压	0~32V	0~32V	0~40V	0~40V	0~64V	0~64V
电流	0~3.2A	0~5.5A	0~3.2A	0~5.5A	0~3.2A	0~5.5A
功率	90W	150W	108W	180W	180W	300W
过压保护	0.1~36V	0.1~36V	0.1~42V	0.1~42V	0.1~68V	0.1~68V
过流保护	0.1~3.6A	0.1~6A	0.1~6A	0.1~6A	0.1~3.6A	0.1~6A
电压输出						
电源效应	≤0.01%+3mV					
负载效应	≤0.01%+3mV (I≤3A) / ≤0.02%+5mV (I>3A)					
恢复时间	≤100us (50% load change, minimum load 0.5A)					
涟波和噪声	≤1mV rms (I≤3A) (5Hz~1MHz) / ≤2mV rms (I>3A) (5Hz~1MHz)					
温度系数	≤100ppm/°C					
设定精度	±(0.03% of reading + 10mV) (25±5°C)					
设定分辨率	1mV					
电流输出						
电源效应	≤0.1%+3mA					
负载效应	≤0.1%+3mA (I≤3A) / ≤0.1%+5mA (I>3A)					
涟波和噪声	≤3mA rms (I≤3A) / ≤6mA rms (I>3A)					
设定精度	±(0.1% of reading + 0.1% of FS) (25±5°C)					
设定分辨率	0.1mA					
显示						
电压	5 digits display					
电流	5 digits display					
电压分辨率	1mV					
电流分辨率	0.1mA					
读数精度	±(0.02% of reading + 5mV) (25±5°C); ±(0.1% of reading + 0.1% of FS) (25±5°C)					
其它特性						
保护	过载保护, 极性接反保护, 过压保护, 过流保护, 过温度保护					
远程感应	最大补偿电压 5% of FS					
电池充电	支持电池充电功能, 锂电池曲线充电功能					
锁键盘	有					
接口	标配 RS232 接口, 支持 SCPI 指令集, 选配模拟控制接口、RS485 接口、MODBUS-RTU 协议					
存储调出	300 组					
绝缘度	底座与端子间: ≥20MΩ/500VDC 底座与交流电源线间: ≥30MΩ/500VDC					
操作环境	环境温度: 0~40°C 相对湿度: ≤80%					
储存环境	环境温度: -10~70°C 相对湿度: ≤70%					
电源输入	AC 110V/220V±10%, 50/60Hz					
附件	电源线 1 根, RS232 交叉电缆 1 根					
尺寸	352(D)×215(W)×89(H)mm					
重量	6.8kg	6.8kg	6.8kg	8kg	8kg	8kg

表三 (120W~375W)

型号	PLD-7503	PLD-7505	PLD-2010	PLD-3010	PLD-12001	PLD-12002	PLD-150015
额定直流输出 (0°C~40°C)							
电压	0~80V	0~80V	0~22V	0~32V	0~128V	0~128V	0~160V
电流	0~3.2A	0~5.5A	0~11A	0~11A	0~1.1A	0~2.2A	0~1.6A
功率	225W	375W	200W	300W	120W	240W	225W
过压保护	0.1~84V	0.1~84V	0.1~24V	0.1~36V	0.1~134V	0.1~134V	0.1~180V
过流保护	0.1~3.6A	0.1~6A	0.1~12A	0.1~12A	0.1~1.2A	0.1~2.4A	0.1~1.8A
电压输出							
电源效应	≤0.01%+3mV						
负载效应	≤0.01%+3mV (I≤3A) / ≤0.02%+5mV (I>3A)						
恢复时间	≤100us (50% load change, minimum load 0.5A)						
涟波和噪声	≤1mVrms (I≤3A) (5Hz~1MHz) / ≤2mVrms (I>3A) (5Hz~1MHz) / ≤3mVrms (V≥75V)						
温度系数	≤100ppm/°C						
设定精度	±(0.03% of reading + 10mV) (25±5°C)						
设定分辨率	2mV	2mV	1mV	1mV	10mV	10mV	10mV
电流输出							
电源效应	≤0.1%+3mA						
负载效应	≤0.1%+3mA (I≤3A) / ≤0.1%+5mA (I>3A)						
涟波和噪声	≤3mA rms (I≤3A) / ≤6mA rms (I>3A)						
设定精度	±(0.1% of reading + 0.1% of FS) (25±5°C)						
设定分辨率	0.1mA	0.1mA	1mA	1mA	0.1mA	0.1mA	0.1mA
显示							
电压	5 digits display						
电流	5 digits display						
电压分辨率	1mV	1mV	1mV	1mV	10mV	10mV	10mV
电流分辨率	0.1mA	0.1mA	1mA	1mA	0.1mA	0.1mA	0.1mA
读数精度	±(0.02% of reading +5mV) (25±5°C); ±(0.1% of reading +0.1% of FS) (25±5°C)						
其它特性							
保护	过载保护, 极性接反保护, 过压保护, 过流保护, 过温度保护						
锁键盘	有						
远程感应	最大补偿电压 5% of FS						
电池充电	支持电池充电功能, 锂电池曲线充电功能						
接口	标配 RS232 接口, 支持 SCPI 指令集, 选配模拟控制接口、RS485 接口、MODBUS-RTU 协议						
存储调出	300 组						
绝缘度	底座与端子间: ≥20MΩ/500VDC 底座与交流电源线间: ≥30MΩ/500VDC						
操作环境	环境温度: 0~40°C 相对湿度: ≤80%						
储存环境	环境温度: -10~70°C 相对湿度: ≤70%						
电源输入	AC 110V/220V±10%, 50/60Hz						
附件	电源线 1 根, RS232 交叉电缆 1 根						
尺寸	352(D)×215(W)×89(H)mm						
重量	8kg	8.5kg	8kg	8.5kg	6.8kg	8kg	6.8kg

5.3 PLR 系列技术参数

表一

型号	PLR-1820HD	PLR-3510HD	PLR-6060D
额定直流输出 (0°C~40°C)			
电压	0~19V	0~36V	0~64V
电流	0~21A	0~11A	0~6.4A
功率	360W	350W	360W
过压保护	0.1~21V	0.1~40V	0.1~70V
过流保护	0.1~22A	0.1~12A	0.1~7A
电压输出			
电源效应	≤0.01%+3mV		
负载效应	≤0.01%+3mV (I≤3A) / ≤0.02%+5mV (I>3A)		
恢复时间	≤100us (50% load change, minimum load 0.5A)		
涟波和噪声	≤1mVrms (5Hz~1MHz)		
温度系数	≤100ppm/°C		
设定精度	±(0.03% of reading + 10mV) (25±5°C)		
设定分辨率	1mV		
电流输出			
电源效应	≤0.1%+3mA		
负载效应	≤0.05%+3mA (I≤3A) / ≤0.05%+6mA (I>3A)		
涟波和噪声	5mArms	5mArms	1mArms
设定精度	±(0.1% of reading + 0.1% of FS) (25±5°C)		
设定分辨率	1mA		0.1mA
显示			
电压	5 digits display		
电流	5 digits display		
分辨率	1mV/1mA		1mV/0.1mA
电压精度	±(0.02% of reading +5mV) (25±5°C)		
电流精度	±(0.1% of reading +0.1% of FS) (25±5°C)		
其它特性			
保护	过载保护, 极性接反保护, 过压保护, 过流保护, 过温度保护		
远程感应	最大补偿电压 5% of FS		
电池充电	支持电池充电功能, 锂电池曲线充电功能		
锁键盘	有		
接口	标配 RS232 接口, 支持 SCPI 指令集, 选配模拟控制接口、RS485 接口、MODBUS-RTU 协议		
存储调出	300 组		
绝缘度	底座与端子间: ≥20MΩ/500VDC 底座与交流电源线间: ≥30MΩ/500VDC		
操作环境	环境温度: 0~40°C 相对湿度: ≤80%		
储存环境	环境温度: -10~70°C 相对湿度: ≤70%		
电源输入	AC 110V/220V±10%, 50/60Hz		
附件	电源线 1 根, RS232 交叉电缆 1 根		
尺寸	412(D)×215(W)×89(H)mm		
重量	9.8kg		

表二

型号	PLR-7550D	PLR-12H30D	PLR-30H12D	PLR-50H07D
额定直流输出 (0°C~40°C)				
电压	0~80V	0~128V	0~330V	0~500V
电流	0~5.5A	0~3.2A	0~1.2A	0~0.7A
功率	375W	360W	360W	350W
过压保护	0.1~84V	0.1~134V	0.1~360V	0.1~550V
过流保护	0.1~6A	0.1~3.6A	0.1~1.32A	0.1~0.8A
电压输出				
电源效应	≤0.01%+3mV			
负载效应	≤0.01%+3mV (I≤3A) / ≤0.02%+5mV (I>3A)			
恢复时间	≤100us (50% load change, minimum load 0.5A)			
涟波和噪声	≤1mVrms (5Hz~1MHz)	≤2.5mVrms(5Hz~1MHz)	≤10mVrms (5Hz~1MHz)	
温度系数	≤100ppm/°C			
设定精度	±(0.03% of reading + 10mV) (25±5°C)		±(0.03% of reading + 30mV) (25±5°C)	
设定分辨率	2mV	10mV		
电流输出				
电源效应	≤0.1%+3mA			
负载效应	≤0.05%+3mA (I≤3A) / ≤0.05%+6mA (I>3A)			
涟波和噪声	1mA _{rms}			
设定精度	±(0.1% of reading + 0.1% of FS) (25±5°C)			
设定分辨率	0.1mA	0.1mA	0.1mA	0.1mA
显示				
电压	5 digits display			
电流	5 digits display			
分辨率	1mV/0.1mA	10mV/0.1mA	10mV/0.1mA	10mV/0.1mA
电压精度	±(0.02% of reading +5mV) (25±5°C)		±(0.02% of reading +30mV) (25±5°C)	
电流精度	±(0.1% of reading +0.1% of FS) (25±5°C)			
其它特性				
保护	过载保护, 极性接反保护, 过压保护, 过流保护, 过温度保护			
远程感应	最大补偿电压 5% of FS		×	×
电池充电	支持电池充电功能, 锂电池曲线充电功能			
锁键盘	有			
接口	标配 RS232 接口, 支持 SCPI 指令集, 选配模拟控制接口、RS485 接口、MODBUS-RTU 协议			
存储调出	300 组			
绝缘度	底座与端子间: ≥20MΩ/500VDC		底座与交流电源线间: ≥30MΩ/500VDC	
操作环境	环境温度: 0~40°C		相对湿度: ≤80%	
储存环境	环境温度: -10~70°C		相对湿度: ≤70%	
电源输入	AC 110V/220V±10%, 50/60Hz			
附件	电源线 1 根, RS232 交叉电缆 1 根			
尺寸	412(D)×215(W)×89(H)mm			
重量	9.8kg		10.2kg	

短机箱: PSP-3010A/6005A/2030A/3020A/6010A/8008A,
 PLD-3003/3005/3603/3605/6003/2010/3010/6005/7503/7505/12001/12002/150015/3603M/3605M

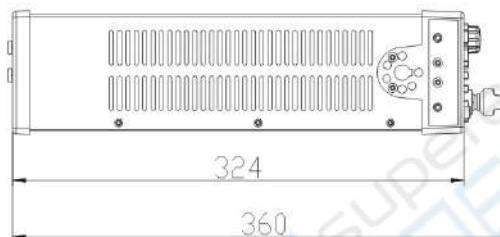
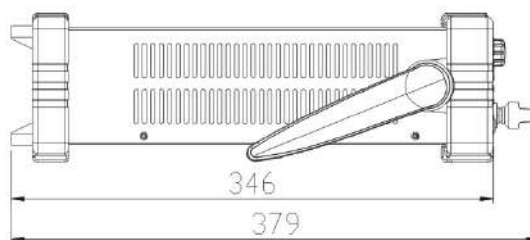
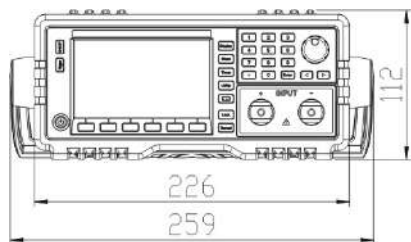

中机箱: PSP-2045A/3030A/3625A/4520A//6015A/8010A/12H75D/15H60D,
 PLR-1820HD/3510HD/6060D/7550D/12H30D/30H12D/50H07D

